

[Ensemble, nos idées prennent forme.]

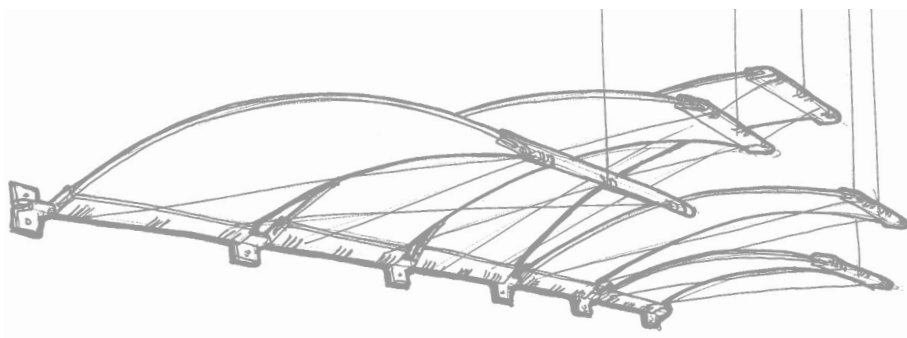

INFUSIONS™ CANOPY

Fiche Technique

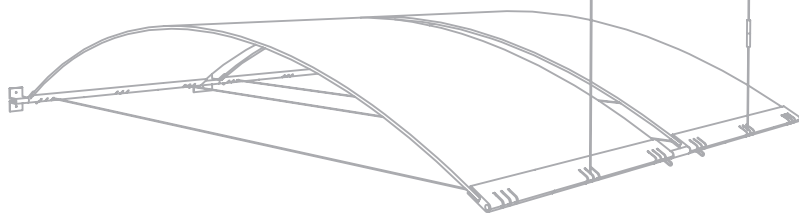
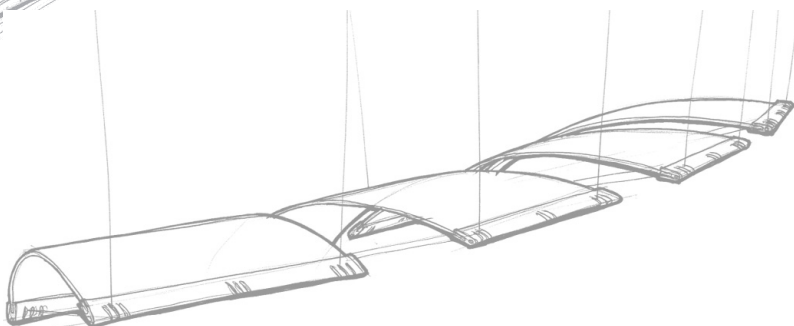
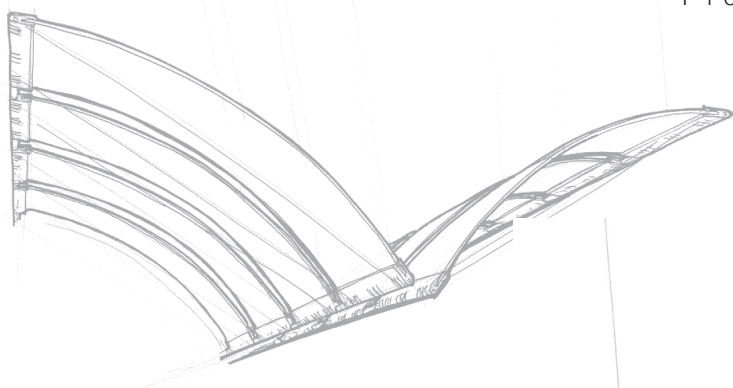

La rencontre de l'acoustique et du design

INFUSIONS™ CANOPY

Formes concave ou convexe



CONCAVE CONVEXE

COULEURS	RÉFÉRENCES	DIMENSIONS	NOMBRE DE PIÈCES	MATÉRIAUX
CHANNELLED INTELLECT	BP69262	1525x610x6	2	Polycarbonate
	BP69261	1525x610x6	1	Polycarbonate
	BP69272	1830x610x6	2	Polycarbonate
	BP69271	1830x610x6	1	Polycarbonate
CHANNELLED VISION	BP69282	1525x610x6	2	Polycarbonate
	BP69281	1525x610x6	1	Polycarbonate
	BP69292	1830x610x6	2	Polycarbonate
	BP69291	1830x610x6	1	Polycarbonate
CHANNELLED MIDNIGHT	BP69342	1525x610x6	2	Polycarbonate
	BP69341	1525x610x6	1	Polycarbonate
	BP69352	1830x610x6	2	Polycarbonate
	BP69351	1830x610x6	1	Polycarbonate
CHANNELLED CARIBBEAN	BP69362	1525x610x6	2	Polycarbonate
	BP69361	1525x610x6	1	Polycarbonate
	BP69372	1830x610x6	2	Polycarbonate
	BP69371	1830x610x6	1	Polycarbonate
CHANNELLED SUNSET	BP69382	1525x610x6	2	Polycarbonate
	BP69381	1525x610x6	1	Polycarbonate
	BP69392	1830x610x6	2	Polycarbonate
	BP69391	1830x610x6	1	Polycarbonate
CHANNELLED MIST	BP69402	1525x610x6	2	Polycarbonate
	BP69401	1525x610x6	1	Polycarbonate
	BP69412	1830x610x6	2	Polycarbonate
	BP69411	1830x610x6	1	Polycarbonate

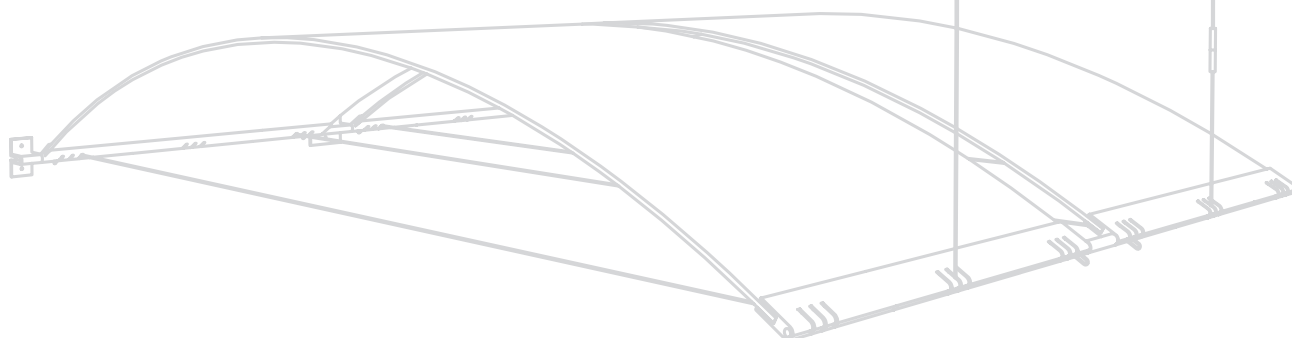

Composants pour un panneau

KIT A – Kit principal

Contenu :

Panneau Infusions plat

- 2 Cornières en aluminium par panneau, muni de mousse protectrice
- 2 câbles en aluminium pour former des arcs de cercles de 60° ou 90°

2pc = 2 canopies
1pc = 1 canopy

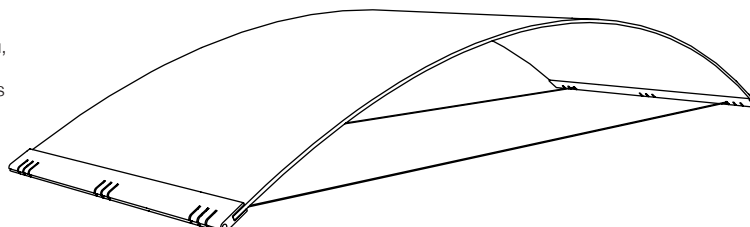

RÉFÉRENCES	CONTENU
------------	---------

BP7004A	KIT B – Kit d'accrochage standard de 2.4m
----------------	--

- (2) Douille de fixation
- (2) Bouchon assurant le réglage des niveaux
- (2) Câbles de suspension de 2.4 m

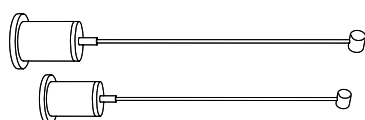

BP7005A	KIT C – Kit de grande hauteur d'accrochage
----------------	---

Permet d'augmenter la longueur des câbles et d'ajuster le panneau à la hauteur souhaitée

- (2) Douille de fixation
- (2) Bouchon de la douille
- (2) Câbles supérieurs (4.8m)
- (2) Manchon de liaison sur l'extrémité basse du câble
- (2) Manchon de l'extrémité basse du câble assurant le réglage du niveau

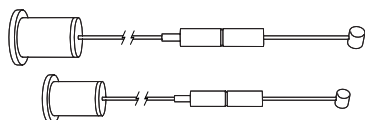

BP7006	KIT D – Kit platine et son arrêt
---------------	---

Permet d'accrocher un panneau Canopy sous un plafond existant

- (2) Colliers avec visserie
- (2) Platine de 50 mm

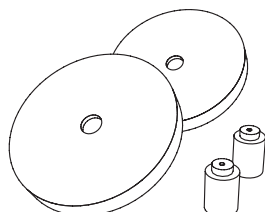

RÉFÉRENCES	CONTENU
------------	---------

BP7007	KIT E – Kit de connexion pour 2 canopies
---------------	---

- permet de relier des Canopy côte à côte
- 2 clips de verrouillage
- 1 tige de connexion de 150mm
- 1 tube d'écartement de 75 mm

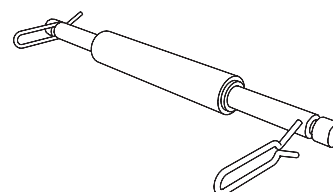

BP7008	KIT F – Kit de fixation murale
---------------	---------------------------------------

Permet d'accrocher des panneaux Canopy côte à côte à un mur

- (2) Clips de verrouillage
- (2) Tige de connexion de 60 mm
- (1) Raccord mural de 75 mm

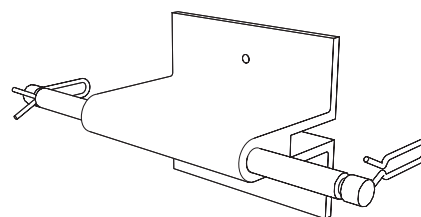

BP7009	KIT G – Kit d'embouts de fixation murale
---------------	---

A utiliser en finition quand un ou plusieurs panneaux Canopies sont reliés

- (1) Clips de verrouillage
- (1) Tige de connexion de 60mm
- (1) Raccord mural de 38mm

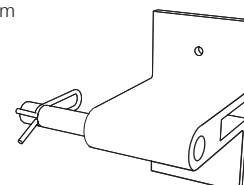

Dimensions

Module 1

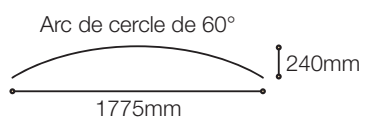
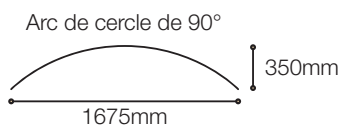
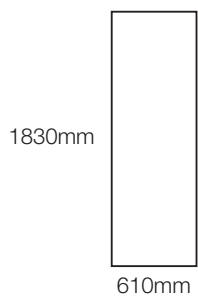

Module 2

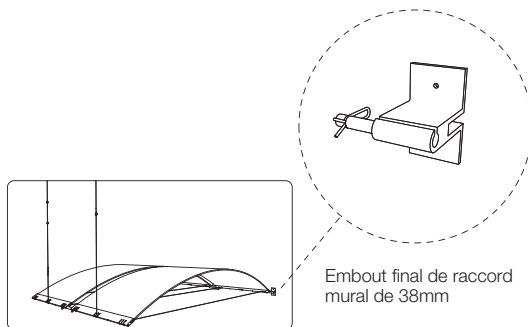
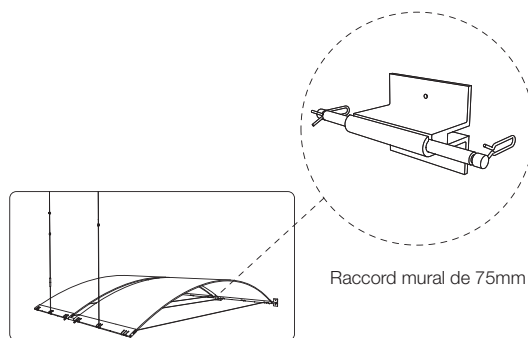
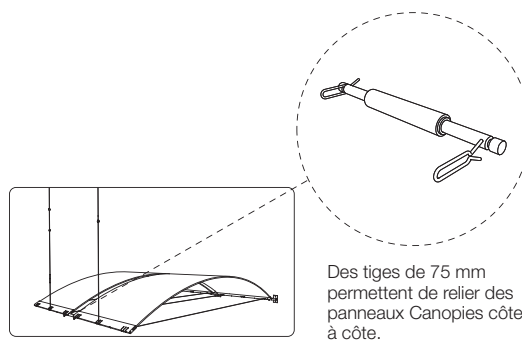
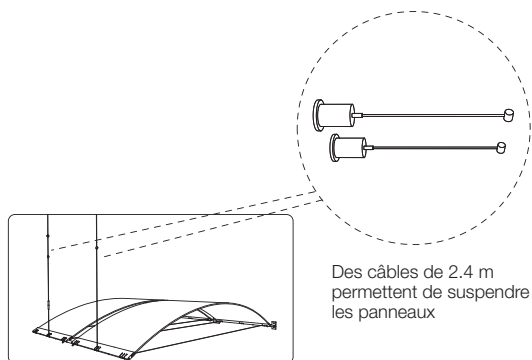
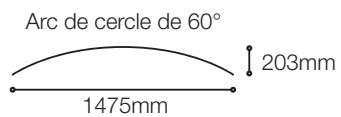
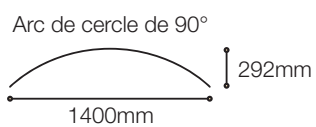
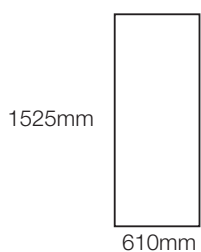

INFUSIONS™ CANOPY

Idées d'installation d'Infusions Canopy

Pour créer un panneau Infusions Canopy isolé

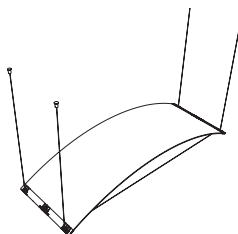

Pour un Infusions Canopy avec 2 câbles de chaque côté, vous avez besoin

- un kit principal KIT A
- deux kits B ou deux kits C - de suspension à choisir en fonction de la longueur de suspension souhaitée.

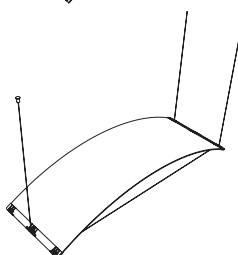

Pour un panneau Infusions Canopy accroché avec 2 câbles d'un côté et un câble centré sur l'autre côté, vous avez besoin :

- Un kit principal Kit A
- deux kits B ou deux kits C - de suspension à choisir en fonction de la longueur de suspension souhaitée.

Nota : Un câble ne sera pas utilisé dans ce cas.

Pour créer deux panneaux Infusions Canopies suspendus.

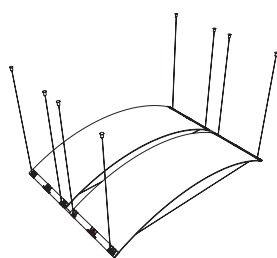

Pour deux panneaux Infusions Canopies reliés et suspendus à l'aide de 2 câbles de chaque côté, vous avez besoin :

- deux kits principaux - Kit A
- quatre kits B ou deux kits C - de suspension - à choisir en fonction de la longueur de suspension souhaitée.
- un ou deux kit E de connexion. Les deux côtés n'ont pas forcément besoin d'être reliés.

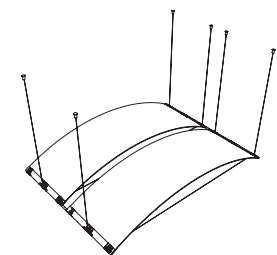

Pour deux panneaux Infusions Canopies reliés et suspendus à l'aide de 2 câbles d'un côté et de 4 câbles de l'autre côté, vous avez besoin :

- deux kits principaux - Kit A
- trois kits B ou deux kits C - de suspension - à choisir en fonction de la longueur de suspension souhaitée.
- un ou deux kit E de connexion. Les deux côtés n'ont pas forcément besoin d'être reliés.

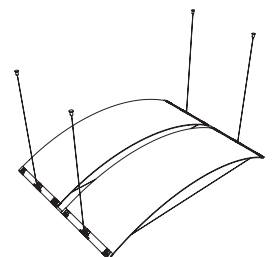

Pour deux panneaux Infusions Canopies reliés et suspendus à l'aide d'un câble centré de chaque côté, vous avez besoin :

- deux kits principaux - Kit A
- deux kits B ou deux kits C - de suspension - à choisir en fonction de la longueur de suspension souhaitée.
- deux kit E de connexion. Les deux côtés sont nécessairement reliés.

Pour créer un panneau Infusions Canopy isolé suspendu par un câble et relié à un mur.

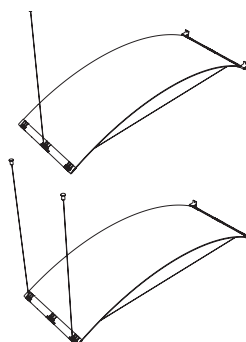

Vous avez besoin :

- un kit principal KIT A
- deux kits B ou deux kits C - de suspension - à choisir en fonction de la longueur de suspension souhaitée. Un ou deux câbles sur un côté et un raccord mural sur l'autre côté.
- deux kits G d'embouts de fixation murale.

Pour créer 2 panneaux Infusions Canopies côte à côte suspendus par deux câbles d'un côté et accroché à un mur de l'autre côté.

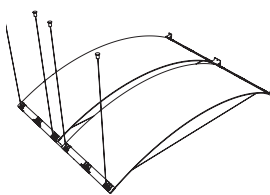

Vous avez besoin :

- deux kits principaux - Kit A
- deux kits B ou deux kits C - de suspension - à choisir en fonction de la longueur de suspension souhaitée.
- un kit F de fixation murale.
- deux kits G d'embouts de fixation murale.

Pour créer 2 panneaux Infusions Canopies chacun relié par un câble d'un côté et par une fixation murale de l'autre côté.

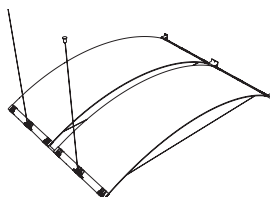

Vous avez besoin :

- deux kits principaux - Kit A
- un kit B ou un kit C - de suspension - à choisir en fonction de la longueur de suspension souhaitée.
- un kit E de connexion pour 2 Canopies.
- un kit F de fixation murale.
- deux kits G d'embouts de fixation murale.

Pour créer des panneaux Infusions Canopies suspendus sous un plafond existant.

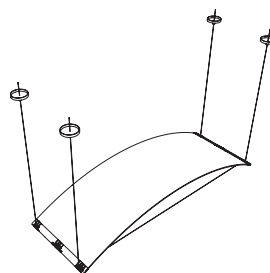

POUR CHAQUE KIT B OU C COMMANDÉ, IL CONVIENT DE PRÉVOIR UN KIT D AFIN DE MASQUER LE TROU CRÉÉ DANS LE PLAFOND EXISTANT.

Par exemple : Pour un panneau Infusions Canopy avec 2 câbles de chaque côté pour le suspendre, vous avez besoin de :

- deux kits principaux - Kit A
- deux kits B ou deux kits C - de suspension - à choisir en fonction de la longueur de suspension souhaitée.
- deux kits platine et arrêt.

Les atouts majeurs



- Infusions canopy peut être utilisé pour définir des espaces, mettre en valeur des zones, créer un plafond volumétrique.
- Il est possible de combiner dimensions, formes, textures, couleurs et finitions.
- La surface durable de Infusions Canopy permet le lavage et le brossage (avec un chiffon doux), résiste aux impacts et possède des côtés résistants.
- les composants standard permettent de réaliser des créations sur mesure.
- Les luminaires peuvent renforcer l'aspect décoratif.

- A utiliser seul ou en groupes de forme convexe ou concave, d'arc de cercle 60 ° ou 90°
- Accroché simplement au plafond ou au mur par des simples câbles ou des raccords muraux.
- Rapide et simple à installer. Aucun outil spécial n'est nécessaire.
- Les kits prêts à l'emploi incluent tous les matériaux.
- Infusions Canopy ne peut pas être positionné verticalement

Domaines d'application

Espaces ouverts et recherchant une forte attractivité comme :

Accueil et boutiques, bureaux, aires de réception, atriiums, espaces ouverts sans plénum, aéroports, salons.

Caractéristiques techniques

DIMENSIONS

Bords droits	1525 x 610 x 6mm
	1830 x 610 x 6mm

Caractéristiques physiques

Matériaux

- Polycarbonate extrudé

Surface

Lisse

Poids : Nombre de pièces / carton

Kit A

Matériaux	1525 x 610	1830 x 610
	1 piece	1 piece
Polycarbonate extrudé	2.6kgs	2.9kgs

Kit B BP7004A – 0.15kg

Kit E BP7007 – 0.10kg

Kit C BP7005A – 0.20kg

Kit F BP7008 – 0.20kg

Kit D BP7006 – 0.05kg

Kit G BP7009 – 0.10kg

Poids d'un carton – 2.5 kg

Système de suspension

Les accessoires pour Infusions Canopy doivent être commandés en fonction des options décoratives choisies.

Voir détails à l'intérieur.

Performance au feu

M1 (NFP 92-501)

Toutes les dimensions sont exprimées en millimètres.

Couleurs (voir le nuancier pour visualiser les différents coloris)

CHANNELLED INTELLECT

CHANNELLED VISION

CHANNELLED MIDNIGHT

CHANNELLED CARIBBEAN

CHANNELLED SUNSET

CHANNELLED MIST

Recommandations d'installation

Les panneaux Infusions Canopies doivent être installés conformément à la réglementation applicable au bâtiment.

Les panneaux Infusions Canopies ne doivent pas être installés verticalement. Ils n'ont pas fait l'objet de test dans cette situation et de ce fait ne sont pas couverts par nos bureaux de contrôle.

Les panneaux infusions Canopies ne doivent pas être percés ou troués, cela pourrait entraîner une courbure irrégulière inesthétique.

Les panneaux Infusions Canopies ne conviennent pas pour un usage extérieur.

Les panneaux plastiques peuvent être endommagés après une exposition à des températures élevées. Après la mise sous tension des câbles d'installation, les panneaux ne doivent pas être exposés à une température supérieure à 38°C.

Merci de suivre les recommandations d'installation pour les luminaires.

TYPE DE LAMPE	PUISSANCE	DISTANCE MINIMUM
Halogène FL XL PAR 30	60	370mm
Incandescente	120	380mm
A quartz halogène	500	600mm

Nous recommandons une installation conforme à nos instructions d'installation.

Avertissement

Les photographies et les installations reproduites dans cette brochure sont fournies à titre purement indicatif; elles ne représentent pas nécessairement une recommandation de l'une des sociétés citées dans cette brochure quant au bon emploi ou aux méthodes de pose préconisées pour les plafonds suspendus ou les panneaux acoustiques muraux.

Pour des raisons d'ordre technique, des différences notables peuvent apparaître entre les coloris imprimés dans notre documentation et les produits eux-mêmes. Nous vous recommandons de toujours effectuer votre choix d'après des échantillons des produits.

Toutes les informations contenues dans cette brochure ou dans toutes autres publications d'Armstrong Building Products sont fondées sur des résultats obtenus en condition types. Il incombe à l'utilisateur de vérifier par écrit auprès de nos services que les produits qu'il considère sont bien adaptés à l'usage auquel il les destine. Les ventes de nos produits et la responsabilité des sociétés vendeuses sont gouvernées par les 'conditions générales de vente' de chacune de nos sociétés.

Toutes les caractéristiques de nos produits sont soumises à modifications sans préavis.

France

Afrique Francophone

Armstrong Building Products SAS

Immeuble Paryseine

3 allée de la Seine

94854 Ivry-sur-Seine Cedex

0800 41 36 43 (France) **APPEL GRATUIT**

(+33) (0)1 43 90 45 00 (autres pays)

Fax : (+33) 01 45 21 04 11

www.armstrong.fr/plafonds

e-mail: info-france@armstrong.com

Armstrong Building Products B.V.

Claudius Prinsenlaan 126

4818 CP Breda - Pays-Bas

Tel: 02 - 223 00 72

Fax: (+31) 076 - 521 04 07

www.armstrong-plafonds.be

email: benelux-info@armstrong.com

